

# BOOH

Booths Collection  
2024 Edition

Product Brochure Productbrochure Produktbrochure Brochure produit



KOPLUS®

## 6 Dedication to Sustainability

NL Duurzaamheid voorop  
DE Engagement für Nachhaltigkeit  
FR Notre engagement envers le développement durable

## 8 Full Range

NL Volledig assortiment  
DE Vollständige Serie  
FR Gamme complète

## 10 Kolo Acoustic Collection

NL Kolo akoestische collectie  
DE Kolo Akustik Kollektion  
FR Collection Kolo Acoustic

## 12 Kolo Solo Single Booth

NL Kolo Solo Solo Cabine  
DE Kolo Solo Einzelkabine  
FR Pod individuel Kolo Solo

## 14 Kolo Midi Studio Booth

NL Kolo Midi Studio Cabine  
DE Kolo Midi Studiokabine  
FR Pod de studio Kolo Midi

## 16 Kolo Duo Extendable Booth

NL Kolo Duo Modulaire Cabine  
DE Kolo Duo Erweiterbare Kabine  
FR Pod extensible Kolo Duo

## 18 Kolo Duo ADA/DDA Booth

NL Kolo Duo ADA/DDA Cabine  
DE Kolo Duo ADA/DDA Kabine  
FR Pod de Kolo Duo ADA/DDA

## 22 Feature

NL Kenmerken  
DE Merkmal  
FR Caractéristiques

## 30 Colour

NL Kleur  
DE Farbe  
FR Couleur

## 32 Kolo Specification

NL Kolo Specificaties  
DE Kolo Spezifikation  
FR Spécifications de Kolo

## 36 Dimension

NL Afmetingen  
DE Abmessungen  
FR Dimensions

## 46 Milli Acoustic Collection

NL Milli akoestische collectie  
DE Milli Akustik Kollektion  
FR Collection Milli Acoustic

## 48 Milli Sit

NL Milli Sit  
DE Milli Sit  
FR Milli Sit

## 50 Milli Stand

NL Milli Stand  
DE Milli Stand  
FR Milli Stand

## 52 Feature

NL Kenmerken  
DE Merkmal  
FR Caractéristiques

## 58 Colour

NL Kleur  
DE Farbe  
FR Couleur

## 60 Milli Specification

NL Specificaties Milli  
DE Milli Spezifikation  
FR Spécifications de Milli

## 64 Dimension

NL Afmetingen  
DE Abmessungen  
FR Dimensions

## 70 Booth Accessory

NL Booth-toebehoren  
DE Kabinenzubehör  
FR Accessoire de pod



# A Plus for Every Space

KOPLUS, founded in 2009, is a leading office furniture brand and a pioneer in space design. We are committed to allow people to be their own designer and put pieces of our equations together to form their own answer.

User experience is at the core of our design philosophy. Through modularity, durability, and mobility, we ensure our products add a distinctive "Plus" to every environment and fit the evolving needs of our users.

***We Fit Your Need. We Fit Your Space.***



# KOPLUS



# Dedication to Sustainability

**Sustainability is not just a trend; it grows from our values and product design.**

**Koplus is dedicated to sustainability, ensuring environmental friendly manufacturing and conducting a comprehensive product carbon footprint assessment. We fulfil our corporate social responsibility and promote a culture of diversity, equity, and inclusion through effective governance.**

**At Koplus, we strive to minimise material usage, and to extend our products' lifespan by choosing durable, high-quality components. Our booth series is GREENGUARD certified and continuously increases the proportion of recycled materials used. With an overall recyclability rate of 90%, it produces nearly zero waste.**

**The booth interior features eco-innovative polyester (PET) acoustic panels composed of 100% recycled materials, reducing carbon emissions by at least 20%. Other materials, such as aluminium, contain up to 80% recycled content.**

## NL Duurzaamheid voorop

Duurzaamheid is voor ons niet trendy, maar komt voort uit onze waarden en ontwerpfilosofie.

Koplus draagt meetbaar bij aan duurzaamheid door middel van milieuvriendelijke productie en een uitgebreide beoordeling van de ecologische voetafdruk van onze producten. We nemen onze maatschappelijke verantwoordelijkheid en bevorderen een cultuur van diversiteit, gelijkheid en inclusie door effectieve governance.

Bij Koplus streven we naar minimaal materiaalgebruik, en maximale levensduur van onze producten door toepassing van hoogwaardige, duurzame componenten.

Onze cabinecollectie is GREENGUARD-gecertificeerd en we verhogen voortdurend het aandeel van gerecyclede materialen. Met een recyclebaarheid van 90% produceren onze cabines vrijwel geen afval. Het interieur van de cabines is voorzien van eco-innovatieve akoestische panelen van polyester (PET) die bestaan uit 100% gerecycled materiaal, waardoor de CO<sub>2</sub>-uitstoot met 20% wordt verminderd. Andere materialen, zoals aluminium, bevatten tot 80% gerecycled materiaal.

## DE Engagement für Nachhaltigkeit

Nachhaltigkeit ist nicht nur ein Trend; sie erwächst aus unseren Werten und unserem Produktdesign.

Koplus hat sich der Nachhaltigkeit verpflichtet, stellt eine umweltfreundliche Herstellung sicher und führt eine umfassende Bewertung der CO<sub>2</sub>-Bilanz seiner Produkte durch. Wir kommen unserer sozialen Verantwortung als Unternehmen nach und fördern eine Kultur der Vielfalt, Gleichberechtigung und Integration durch eine effektive Unternehmensführung.

Wir bei Koplus bemühen uns, den Materialverbrauch zu minimieren, und die Lebensdauer unserer Produkte durch die Auswahl langlebiger, hochwertiger Komponenten zu verlängern.

Unsere Kabinenserie ist GREENGUARD-zertifiziert und erhöht kontinuierlich den Anteil der verwendeten recycelten Materialien. Mit einer Gesamt-Recyclingrate von 90% verursacht sie nahezu keinen Abfall.

Das Innere der Kabine besteht aus ökologisch innovativen Akustikpaneelen aus Polyester (PET), die zu 100% aus recycelten Materialien bestehen und die Kohlenstoffemissionen um 20% reduzieren. Andere Materialien, wie z. B. Aluminium, enthalten bis zu 80% recycelte Bestandteile.

## FR Notre engagement envers le développement durable

La durabilité n'est pas une simple tendance ; elle découle de nos valeurs et de la conception de nos produits.

Koplus se dévoue au développement durable, en garantissant une fabrication respectueuse de l'environnement et en procédant à une évaluation complète de l'empreinte carbone de nos produits. Nous assumons notre responsabilité sociale d'entreprise et promovons une culture de la diversité, de l'équité et de l'inclusion par le biais d'une gouvernance efficace.

Chez Koplus, nous nous efforçons de minimiser l'utilisation des matériaux, et de prolonger la durée de vie de nos produits en choisissant des composants durables et de haute qualité.

Notre série de pods de bureau est certifiée GREENGUARD et nous augmentons continuellement la proportion de matériaux recyclés utilisés. Avec un taux de recyclabilité global de 90%, elle ne produit pratiquement aucun déchet.

L'intérieur des pods contient des panneaux acoustiques éco-innovants en polyester (PET) contenant 100% de matériaux recyclés, ce qui permet de réduire nos émissions de carbone par 20%. D'autres matériaux comme l'aluminium contiennent jusqu'à 80% de matériaux recyclés.



# Full Range



The images shown are for displayed purposes only and may vary slightly from the actual product. In case of any discrepancy, the delivered item will take precedence.

# KOLO

## Acoustic Collection

### Col·lo·quy

[ˈkɒləkwɪ] noun  
a conversation

**The Kolo acoustic collection, inspired by the word "Colloquy" – a dialogue, provides a levelled space that fosters conversation and discussion. The range is designed to offer a protected environment to speak in private or to focus on work. Kolo is the solution to blocking out disturbance and to boosting productivity in any modern workspace.**

#### NL Kolo akoestische collectie

De Kolo Akoestische Collectie, geïnspireerd op het woord "colloquium" (dialog), biedt een vlakke ruimte die gesprekken en discussies bevordert. De serie is ontworpen om een beschermde omgeving te bieden om privé te praten of om geconcentreerd te werken. Kolo is de oplossing voor het blokkeren van afleidend geluid en het verhogen van de productiviteit in elke moderne werkruimte.

#### DE Kolo Akustik Kollektion

Die Akustik-Kollektion Kolo, inspiriert von dem Wort "Colloquy" - ein Dialog, bietet einen ebenen Raum, der Gespräche und Diskussionen fördert. Die Serie wurde entwickelt, um eine geschützte Umgebung zu bieten, in der man ungestört sprechen oder sich auf die Arbeit konzentrieren kann. Kolo ist die Lösung, um Störungen auszublenden und die Produktivität in jedem modernen Arbeitsbereich zu steigern.

#### FR Collection Kolo Acoustic

La collection Kolo Acoustic, inspirée du mot « Colloquy » - un dialogue, offre un espace nivelé qui favorise la conversation et la discussion. Cette gamme est conçue pour offrir un environnement personnel sécurisé pour parler en privé ou pour se concentrer sur le travail. Kolo est la solution pour bloquer les dérangements et stimuler la productivité dans les espaces de travail modernes.



# Kolo Solo

**A privacy on-demand personal space designed for quick confidential calls and video conferences. The smart and soundproof booth design guarantees advanced privacy and uninterrupted focus in any circumstances. Kolo Solo is the ideal sound management solution in an open-plan workspace.**

## NL Kolo Solo Solo Cabine

Een persoonlijke ruimte met privacy op elk gewenst moment, ontworpen voor vertrouwelijke gesprekken en videoconferenties. Het slimme en geluiddichte ontwerp van de cabine garandeert een hoog niveau van privacy en onverstoorde focus in alle omstandigheden. Kolo Solo is de ideale oplossing voor geluidsbeheer in een open werkruimte.

## DE Kolo Solo Einzelkabine

Ein persönlicher Raum mit Privatsphäre auf Abruf, der für schnelle vertrauliche Gespräche und Videokonferenzen entwickelt wurde. Das intelligente und schalldichte Kabinendesign garantiert erweiterte Privatsphäre und ungestörte Konzentration in allen Situationen. Die Kolo Solo ist die ideale Lösung für das Soundmanagement in einem offenen Arbeitsbereich.

## FR Pod individuel Kolo Solo

Un espace personnel à la demande conçu pour les appels confidentiels rapides et les vidéoconférences. La conception intelligente et insonorisée de ces pods garantit une discrétion avancée et une concentration ininterrompue en toutes circonstances. Kolo Solo est la solution idéale pour la gestion du son dans un espace de travail ouvert.

**single booth**

# Kolo Midi



**Designed for private work in an open-plan area, Kolo Midi is a versatile studio space that serves diverse functions, such as a live-streaming room or recording studio. It offers a spacious and flexible area for the customised placement of various accessories, such as a desk and chair, creating an adaptable room suited for a range of professional needs. With Kolo Midi booths, users can work comfortably without outside distractions, while also making the open floor more tranquil and productive for others.**

**studio booth**

## NL Kolo Midi Studio Cabine

Kolo Midi, ontworpen voor privéwerk in een open ruimte, is een veelzijdige studio met verschillende functies zoals live-streamingruimte of opnamestudio. Het biedt een ruime en flexibele ruimte voor persoonlijke accessoires, zoals een bureau en stoel, waardoor een aanpasbare ruimte ontstaat die geschikt is voor diverse professionele gebruiksscenario's. Met de Kolo Midi cabines kunnen gebruikers comfortabel werken zonder afleiding van buitenaf, terwijl de gedeelde werkruimte rustiger en productiever wordt voor anderen.

## DE Kolo Midi Studiokabine

Die Kolo Midi ist ein vielseitiger Studioraum, der für privates Arbeiten in einem offenen Bereich konzipiert wurde und verschiedene Funktionen erfüllt, z. B. als Live-Streaming-Raum oder Aufnahmestudio. Sie bietet einen geräumigen und flexiblen Bereich für die individuelle Platzierung verschiedener Accessoires wie Schreibtisch und Stuhl, wodurch ein anpassungsfähiger Raum für eine Reihe von professionellen Bedürfnissen geschaffen wird. Mit den Kolo Midi-Kabinen können die Nutzer bequem und ohne Ablenkungen von außen arbeiten, während sie gleichzeitig den offenen Raum für andere ruhiger und produktiver machen.

## FR Pod de studio Kolo Midi

Conçu pour le travail en privé dans un espace de travail ouvert, Kolo Midi est un espace de studio polyvalent qui remplit diverses fonctions, comme une salle de diffusion en direct ou un studio d'enregistrement. Ces pods offrent un espace spacieux et flexible pour le placement personnalisé de divers accessoires, comme un bureau et une chaise, créant ainsi une pièce adaptable convenant à une gamme de besoins professionnels. Avec les pods Kolo Midi, les utilisateurs peuvent travailler confortablement sans distractions extérieures, et rendant également l'espace de travail ouvert plus tranquille et plus productif pour les autres.

# Kolo Duo



**Kolo Duo features a modular design that accommodates up to 4 people per unit and can be adapted to fit users' spatial planning and evolving needs. Users can easily add or remove extended booths from the existing Kolo Duo setup, creating rooms of varying sizes. The configuration can be expanded into Duo+ with two units and Duo++ with three units, providing ample space for larger groups.**

**The Kolo Duo series booths can serve as a meeting/conference room, meditation and yoga room, workstation, and consulting booth. It is designed to fit your needs, offering flexibility and functionality in any setting.**

## NL Kolo Duo Modulaire Cabine

Kolo Duo heeft een modulair ontwerp dat plaats biedt aan maximaal vier personen per unit. Hij kan worden aangepast aan de ruimtelijke indeling en veranderende behoeften van gebruikers. Gebruikers kunnen eenvoudig modulaire cabines toevoegen aan of verwijderen uit een bestaande Kolo Duo opstelling, waardoor ruimten van verschillende afmetingen ontstaan. De configuratie kan worden uitgebreid tot Duo+ met twee units en Duo++ met drie units, met voldoende ruimte voor grotere groepen. De cabines van de Kolo Duo serie kunnen dienen als gespreks- of vergaderruimte, meditatie- en yogaruimte, werkplek en adviescabine. Ze zijn ontworpen om aan diverse behoeften te voldoen en bieden flexibiliteit en functionaliteit in elke omgeving.

## DE Kolo Duo Erweiterbare Kabine

Die modulare Bauweise der Kolo Duo bietet Platz für bis zu 4 Personen pro Einheit und kann an die Raumplanung und die sich ändernden Bedürfnisse der Nutzer angepasst werden. Benutzer können einfach erweiterte Kabinen zur bestehenden Kolo Duo-Konfiguration hinzufügen oder entfernen und so Räume unterschiedlicher Größe schaffen. Die Konfiguration kann zu Duo+ mit zwei Einheiten und Duo++ mit drei Einheiten erweitert werden und bietet so ausreichend Platz für größere Gruppen. Die Kabinen der Serie Kolo Duo können als Besprechungs-/Konferenzraum, Meditations- und Yogaraum, Arbeitsplatz und Beratungskabine genutzt werden. Sie ist so konzipiert, dass sie sich Ihren Bedürfnissen anpasst und in jeder Umgebung Flexibilität und Funktionalität bietet.

## FR Pod extensible Kolo Duo

Les pods Kolo Duo ont un design modulaire qui peut accueillir jusqu'à 4 personnes par pod et qui peut être adapté aux utilisateurs de l'espace et à l'évolution de leurs besoins. Les utilisateurs peuvent facilement ajouter ou retirer des pods étendues dans la configuration Kolo Duo existante, permettant de créer des salles de différentes tailles. La configuration peut être étendue en Duo+ avec deux unités et en Duo++ avec trois unités, offrant ainsi un espace suffisant pour des groupes plus grands.

Les pods de la série Kolo Duo peuvent servir de salle de réunion/conférence, de salle de méditation et de yoga, de poste de travail et des pièces de consultation. Ils sont conçus pour répondre à vos besoins, offrant flexibilité et fonctionnalité dans n'importe quel contexte.

**extendable booth**

# Kolo Duo+



# Kolo Duo++



# Kolo Duo ADA / DDA

**A model that meets ADA/DDA accessibility standards, Kolo Duo ADA/DDA booth is dedicated to creating an inclusive and user-friendly space, ensuring that all users feel respected and comfortable.**

**Kolo Duo ADA/DDA booth features a lowered floor, a ramp entrance, and an automatic door, facilitating easy access with a wheelchair and accommodating various meeting arrangements. The interior is equipped with flip benches and a flip desk that can be easily folded when necessary, making the space versatile and adaptable for different needs.**

## NL Kolo Duo ADA/DDA Cabine

Het Kolo Duo ADA/DDA model voldoet aan de ADA/DDA toegankelijkheidsnormen en biedt een inclusieve en gebruiksvriendelijke ruimte, waarin alle gebruikers zich gerespecteerd en comfortabel voelen. Kolo Duo ADA/DDA heeft een verlaagde vloer, een op/afrit en een automatische deur voor hoogwaardige rolstoeltoegankelijkheid. In dit model zijn verschillende vergaderopstellingen mogelijk. Het interieur is uitgerust met opklapbare banken en een opklapbaar bureau, waardoor de ruimte veelzijdig is en kan worden aangepast aan verschillende behoeften.

## DE Kolo Duo ADA/DDA Kabine

Die Kolo Duo ADA/DDA ist ein Modell, das die ADA/DDA-Normen für Barrierefreiheit erfüllt. Sie ist darauf ausgerichtet, einen inklusiven und benutzerfreundlichen Raum zu schaffen, der sicherstellt, dass sich alle Benutzer respektiert und wohl fühlen. Die Kolo Duo ADA/DDA verfügt über einen abgesenkten Boden, einen Rampeneingang und eine automatische Tür, die den Zugang mit einem Rollstuhl erleichtern und verschiedene Sitzungsarrangements ermöglichen. Der Innenraum ist mit Klappbänken und einem Klapptisch ausgestattet, die bei Bedarf einfach zusammengeklappt werden können, was den Raum vielseitig und an unterschiedliche Bedürfnisse anpassbar macht.

## FR Pod de Kolo Duo ADA/DDA

Un modèle qui répond aux normes d'accessibilité ADA/DDA, les pods Kolo Duo ADA/DDA sont dédiés à la création d'un espace inclusif et convivial, assurant que tous les utilisateurs soient confortables et respectés. Les pods Kolo Duo ADA/DDA ont un plancher abaissé, une rampe d'entrée et une porte automatique, facilitant l'accès avec un fauteuil roulant pour permettre d'organiser divers types de réunions. L'intérieur est équipé de bancs et d'un bureau rabattables qui peuvent être facilement pliés en cas de besoin, avec un espace polyvalent et adaptable à différents besoins.



# Refined Soundproofing



The Kolo series acoustic booths boast an outstanding speech reduction level of 28 dB, creating an ideal soundproof environment for users. The acoustic performance is accredited by ISO 23351-1, an internationally recognised standard for measuring the level of sound insulation.

## NL Superieure geluidsisolatie

De akoestische cabines van de Kolo serie hebben een uitstekend spraakdempingsniveau van 28 dB, waardoor een ideale geluidsarme omgeving voor gebruikers wordt gecreëerd. De akoestische prestaties zijn gemeten volgens ISO 23351-1, een internationale norm voor het meten van geluidsisolatie.

## DE Raffinierte Schalldämmung

Die Akustikkabinen der Serie Kolo zeichnen sich durch eine hervorragende Sprachdämpfung von 28 dB aus und schaffen so eine ideale schallisolierte Umgebung für die Benutzer. Die akustische Leistung ist nach ISO 23351-1, einer international anerkannten Norm für die Messung des Schallschutzes, zertifiziert.

## FR Isolation acoustique raffinée

Les pods acoustiques de la série Kolo présentent un niveau de réduction du bruit exceptionnel de 28 dB, créant ainsi un environnement insonorisé idéal pour les utilisateurs. Les performances acoustiques sont accréditées par la norme ISO 23351-1, une norme internationalement reconnue pour mesurer le niveau d'isolation acoustique.

# Personalised Lighting

Adjustable LED light brightness and temperature with automatic motion detector. The LED lights are dimmable from 1800 lumens. The colour temperature can be controlled in the range of 2700 to 6500K.

The adjustable lighting system memorises your preferences for colour temperature and brightness, enabling users to switch between settings such as video conferences and work mode. The lights can be set to turn off at specified times, reducing overall power consumption and lowering carbon emissions from manual shutdown.



## NL Gepersonaliseerde verlichting

Instelbare LED lichtsterkte en kleurtemperatuur met automatische bewegingsdetector. De LED-lichten zijn dimbaar vanaf 1800 lumen. De kleurtemperatuur kan worden ingesteld tussen 2700 en 6500K. Het instelbare verlichtingssysteem onthoudt persoonlijke voorkeuren voor kleurtemperatuur en lichtsterkte, zodat gebruikers kunnen schakelen tussen instellingen voor bijvoorbeeld videoconferenties en werkmodus. De verlichting kan worden ingesteld om op bepaalde tijden uit te schakelen, waardoor het totale elektriciteitsverbruik daalt en de CO2-uitstoot afneemt in vergelijking met handmatig aan- en uitschakelen.

## DE Personalisierte Beleuchtung

Einstellbare LED-Lichthelligkeit und Temperatur mit automatischem Bewegungsmelder. Die LED-Leuchten sind ab 1800 Lumen dimmbar. Die Farbtemperatur kann im Bereich von 2700 bis 6500K geregelt werden. Das einstellbare Beleuchtungssystem merkt sich Ihre Präferenzen für Farbtemperatur und Helligkeit, so dass der Benutzer zwischen Einstellungen wie Videokonferenzen und Arbeitsmodus wechseln kann. Die Beleuchtung kann so eingestellt werden, dass sie sich zu bestimmten Zeiten ausschaltet, was den Gesamtstromverbrauch senkt und die Kohlendioxidemissionen durch manuelles Abschalten verringert.

## FR Éclairage personnalisé

Luminosité et température de l'éclairage LED ajustables, avec détecteur de mouvement automatique. L'éclairage LED est dimmable à partir de 1800 lumens. La température de couleur peut être ajustée entre 2700 et 6500K. Le système d'éclairage réglable enregistre vos préférences en matière de température de couleur et de luminosité, permettant aux utilisateurs de passer facilement d'un mode à l'autre pour les vidéoconférences ou le travail. L'éclairage peut être programmé pour s'éteindre à des heures précises, réduisant ainsi la consommation d'énergie et les émissions de carbone d'un arrêt manuel.

# Airflow Circulation

Custom-designed airflow vents on top of the booth provide constant natural air circulation. The ceiling features a unique structure that ensures optimal airflow quality inside while providing excellent sound insulation. The ventilation system effectively prevents external noise, enhancing work efficiency.



## NL Luchtcirculatie

Speciale luchtstroomopeningen bovenop de cabine zorgen voor een constante natuurlijke luchtverversing. De unieke structuur van het plafond zorgt voor een optimale luchtstroom inde cabine en een uitstekende akoestische isolatie. Het ventilatiesysteem dempt geluid van buitenaf en verbetert de efficiëntie van werken.

## DE Luftstromzirkulation

Maßgeschneiderte Lüftungsöffnungen an der Kabinendecke sorgen für eine konstante natürliche Luftzirkulation. Die Decke weist eine einzigartige Struktur auf, die für eine optimale Luftstromqualität im Inneren sorgt und gleichzeitig eine hervorragende Schalldämmung bietet. Das Belüftungssystem verhindert wirksam Außengeräusche und steigert die Arbeitseffizienz.

## FR Circulation de l'air

Des grilles d'aération conçues sur mesure en haut des pods assurent une circulation constante de l'air naturel. Le plafond a une structure unique qui assure une circulation optimale de l'air à l'intérieur tout en offrant une excellente isolation acoustique. Le système de ventilation bloque efficacement les bruits extérieurs, améliorant l'efficacité du travail à l'intérieur des pods.

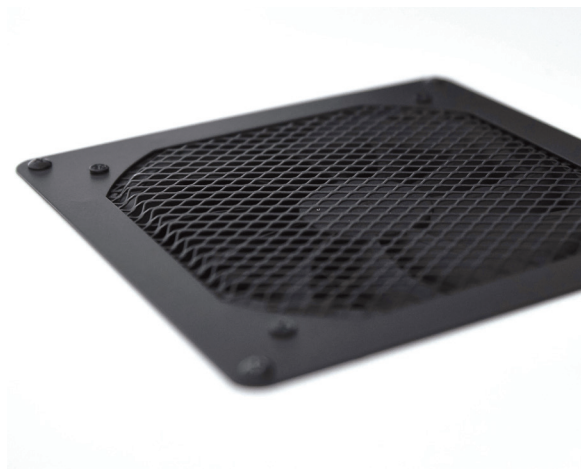

# Built-in Charging



User-friendly charging ports placed at table level for easy access. The UL and CE certified charging station includes two AC outlets, two USB chargers (USB-A & USB-C) and one CAT-6 port.

## NL Ingebouwde oplader

Gebruikersvriendelijke oplaadpoorten zijn aangebracht op tafelhoogte voor gemakkelijk gebruik. Het UL- en CE-gecertificeerde oplaadstation bevat twee stopcontacten, twee USB-opladers (USB-A & USB-C) en een CAT-6-poort.

## DE Integriertes Aufladen

Die benutzerfreundlichen Ladeanschlüsse befinden sich auf Tischhöhe und sind daher leicht zugänglich. Die UL- und CE-zertifizierte Ladestation verfügt über zwei Steckdosen, zwei USB-Ladegeräte (USB-A und USB-C) und einen CAT-6-Anschluss.

## FR Chargement intégré

Ports de chargement pratiques disponibles au niveau de la table pour un accès facile. La station de chargement certifiée UL et CE comprend deux prises CA, deux chargeurs USB (USB-A et USB-C) et un port CAT-6.



# Move with Ease

**Kolo booths are equipped with levelling feet that can be raised to access the castors for horizontal movement. This feature provides the flexibility to move the booth easily, enhancing adaptability within various spaces.**

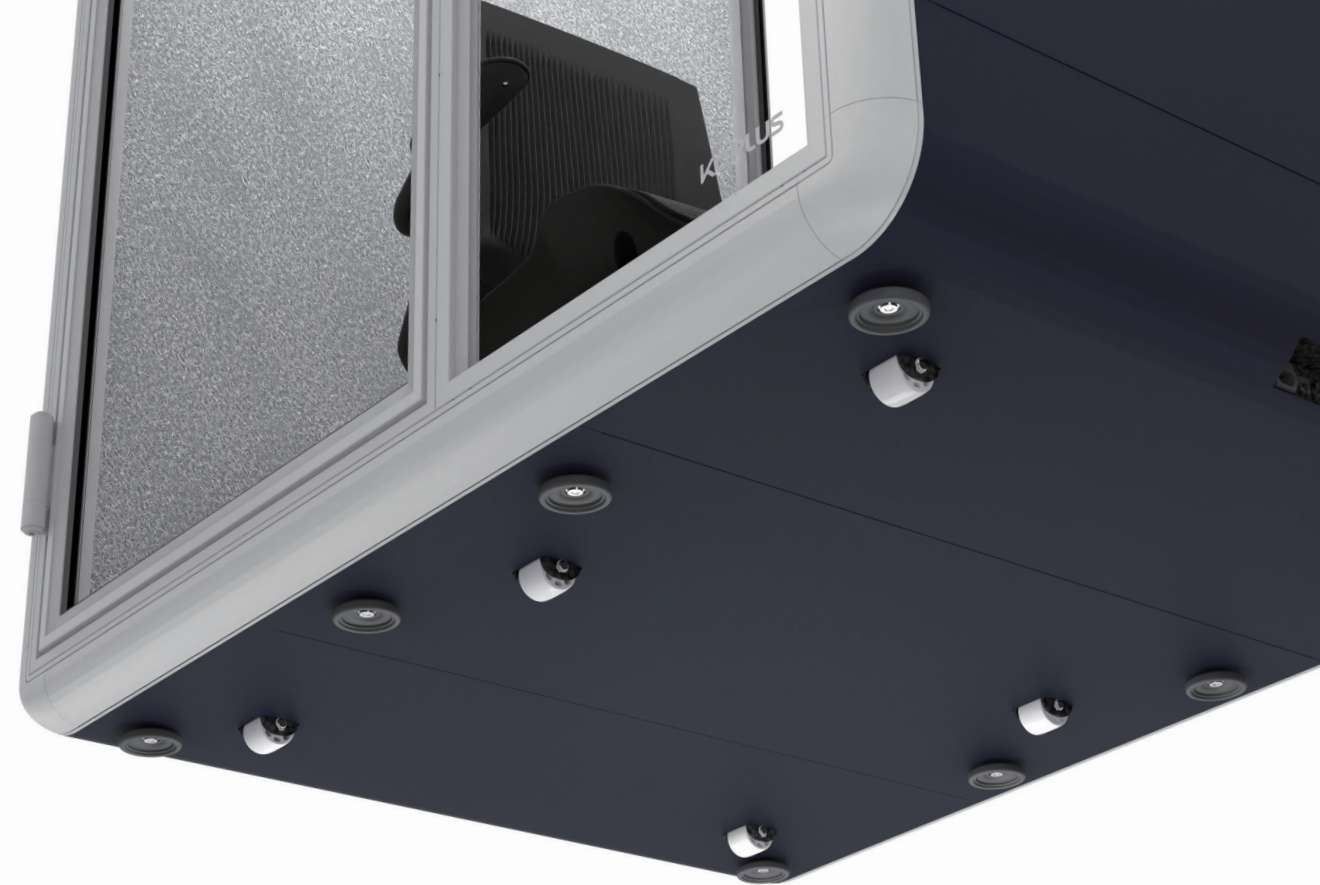

## NL Eenvoudig verrijdbaar

De Kolo cabines zijn uitgerust met intrekbare stelvoeten, zodat de cabine op zijn ingebouwde wieltes horizontaal verplaatst kan worden. Deze functie biedt de flexibiliteit om de cabine gemakkelijk te verplaatsen, waardoor ruimtes eenvoudig anders ingedeeld of ingericht kunnen worden.

## DE Müheloses Bewegen

Kolo-Kabinen sind mit Nivellierfüßen ausgestattet, die angehoben werden können, um Zugang zu den Rollen für die horizontale Bewegung zu erhalten. Diese Funktion bietet die Flexibilität, die Kabine leicht zu bewegen und verbessert die Anpassungsfähigkeit an verschiedene Räume.

## FR Déplacement en douceur

Les pods de Kolo disposent de pieds de mise à niveau qui peuvent être soulevés pour accéder à des roues permettant de les déplacer horizontalement. Cela permet de déplacer les pods plus facilement, améliorant l'adaptabilité dans divers espaces.



**KOPLUS®**



# KOLO

## BOOTH

Vinyl Wrap service offered by Koplus UK



### INTERIOR

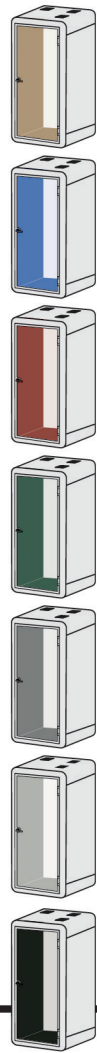

### BODY



### FRAME

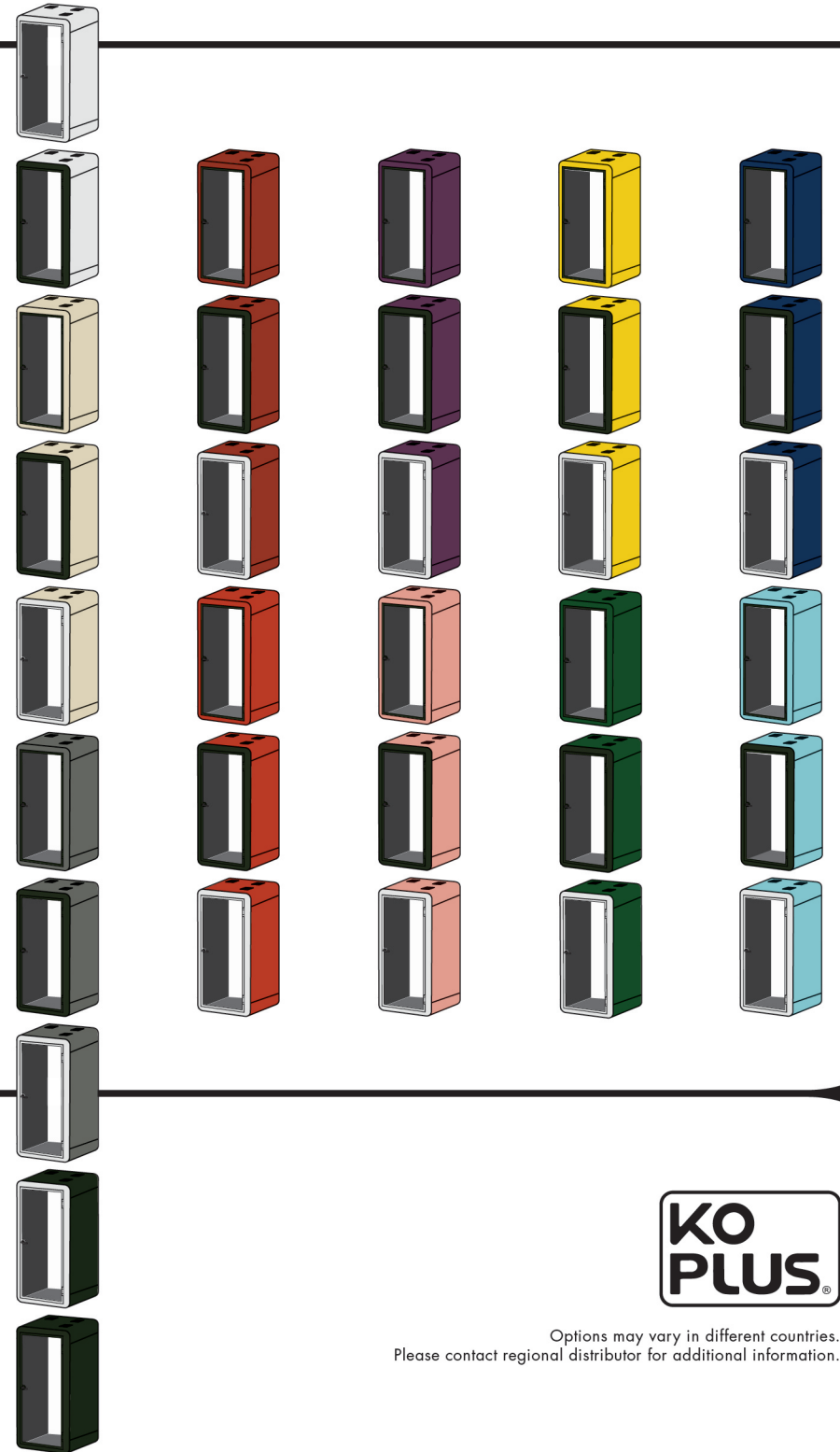

Options may vary in different countries.  
Please contact regional distributor for additional information.

# Kolo Specifications



- 1. LED Light**

The LED light is activated by a PIR (Passive Infrared) sensor and turns off automatically after 5 minutes of inactivity. It is dimmable from 1800 lumens and the colour temperature can be controlled in the range 2700 to 6500K. The light is FCC certified, cULus listed and DLC (DesignLights Consortium®) certified.
- 2. Ventilation**

The airflow is activated by a PIR (Passive Infrared) sensor and automatically turns off after 5 minutes of inactivity by default.

Kolo Solo:  
2 IN ventilation fans and 1 OUT ventilation vent.  
Airflow: 85 CFM (144.7 m3/h)

Kolo Midi:  
3 IN and 1 OUT ventilation fans.  
Airflow: 133 CFM (226.8 m3/h)
- 3. Cable Management (CAUTION unplug power before removal)**

Electric cables are hidden in compartments to connect and route external digital devices.
- 4. Charging Station**

UL and CE certified charging station - 2 AC outlets, 2 USB chargers (USB-A & USB-C), 1 CAT-6 port.  
Input: 110 - 240 VAC, 10.1 A, 50 - 60 Hz  
Output: DC 5V, 2.1A
- 5. Laminated Glass**

4mm + 0.76mm + 4mm Laminated Glass with Clear PVB Interlayer.
- 6. Seismic Kit**

The seismic kit can be equipped at the bottom of the booth to ensure stability and prevent movement during a seismic event. Seismic plates and bolts are available upon request.

# Kolo Specifications



- 1. Ventilation**  
 The airflow is activated by a PIR (Passive Infrared) sensor and automatically turns off after 5 minutes of inactivity by default.  
 Kolo Duo: 3 IN and 1 OUT ventilation fans / Airflow: 124 CFM (210.2 m3/h)  
 Kolo Duo+: 6 IN and 2 OUT ventilation fans / Airflow: 229CFM (389.5 m3/h)  
 Kolo Duo++: 9 IN and 3 OUT ventilation fans / Airflow: 335 CFM (568.8 m3/h)  
 Kolo Duo ADA/DDA: 3 IN and 1 OUT ventilation fans / Airflow: 191 CFM (326.1 m3/h)
- 2. Door Hinge**  
 The multi-functional door hinge is equipped with weight-bearing that provides smooth opening and closing. Additional features can be set for the door to lock in position at 90° and to auto-close to prevent collision against wall or surroundings.
- 3. Door Handle**  
 The standard door orientation is right-handed, but it can be modified for a left-handed configuration. Additionally, the lockable door handle ensures security and convenience.
- 4. Power Connection Point**  
 Hidden power connection point provides the option to route cables through the table to connect monitors or additional tabletop charging station.
- 5. Acoustic Foam**  
 The Kolo series booth interior is fully lined with REACH and RoHS-compliant acoustic foam that effectively dampens noise.
- 6. Recycled PET Fabric**  
 The booth interior features SCS Global Services Recycled Content Certified PET acoustic panels, composed of at least 75% post-consumer recycled polyester staple fiber. These panels provide excellent soundproofing and comply with fire and safety regulations.



# Kolo Solo

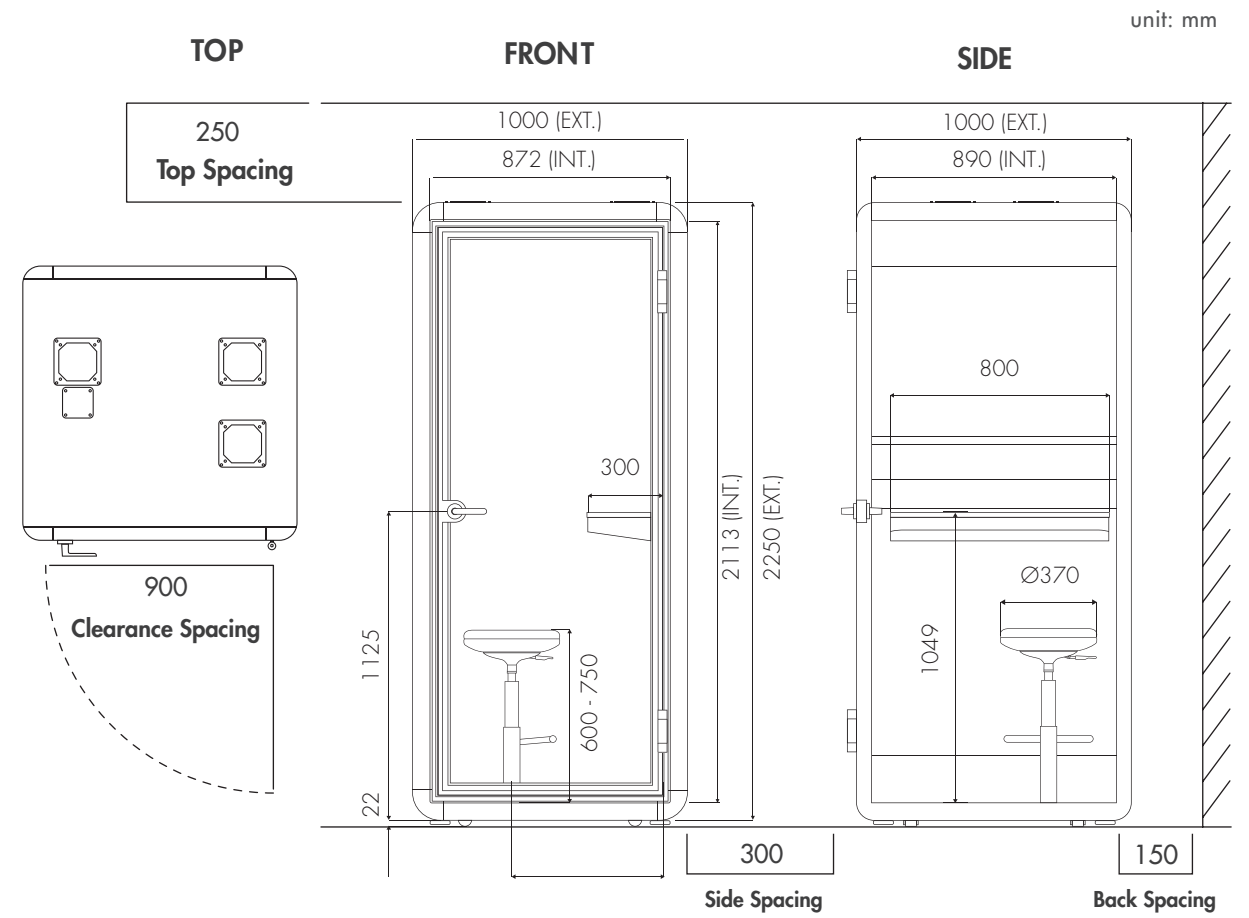



# Kolo Midi

unit: mm

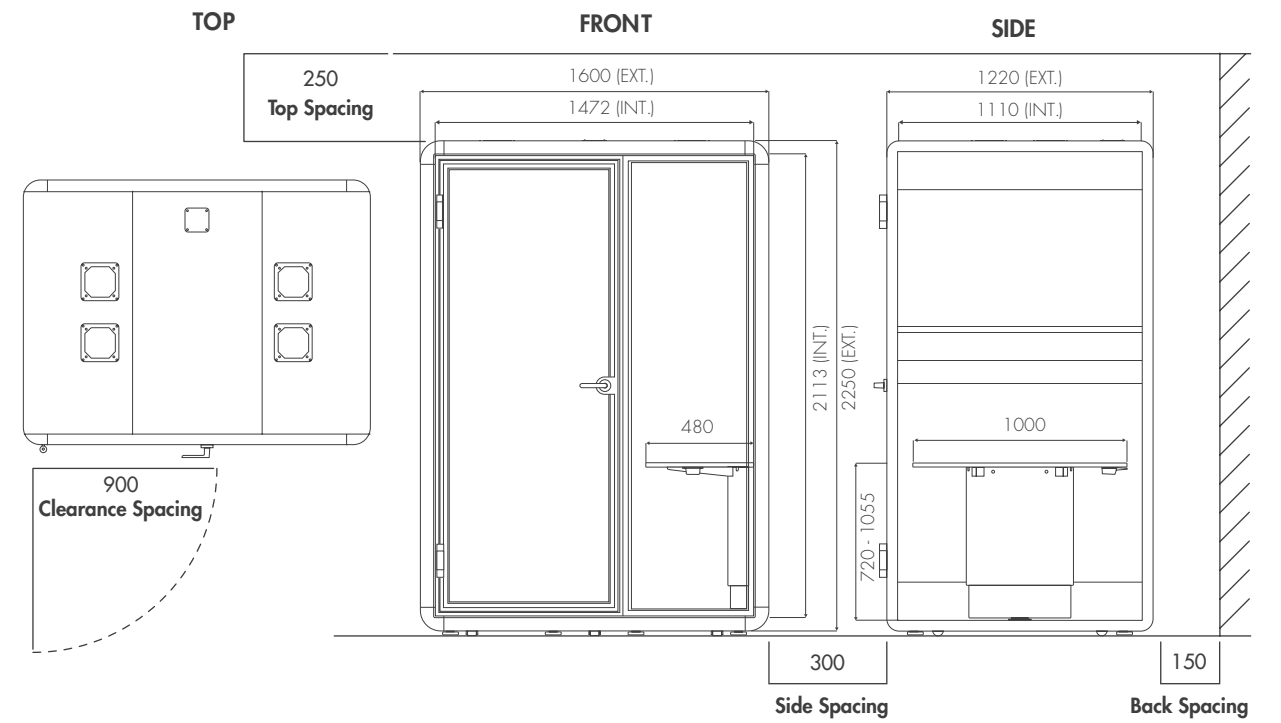



Kolo Duo++ / Kolo Duo+

Kolo Duo

Duo unit: mm

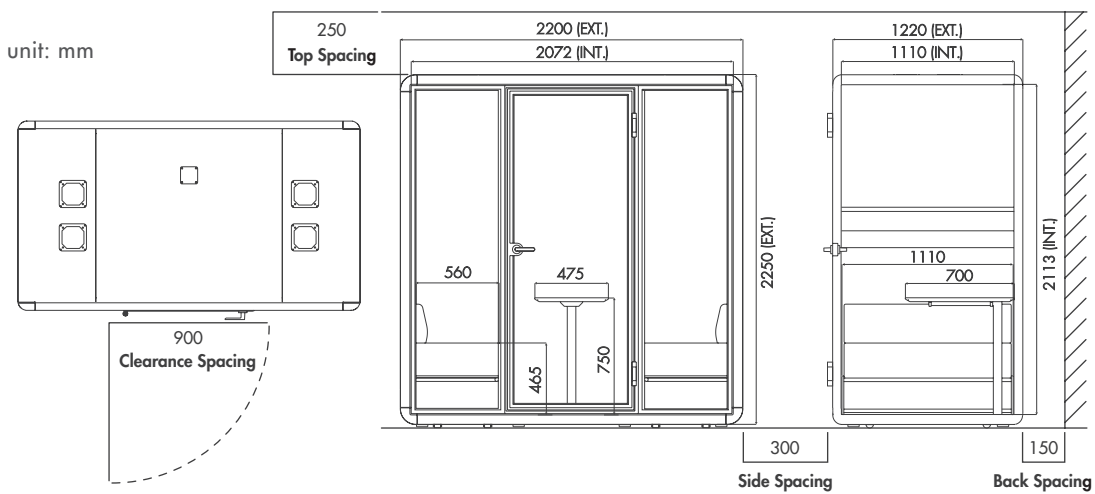

Duo+

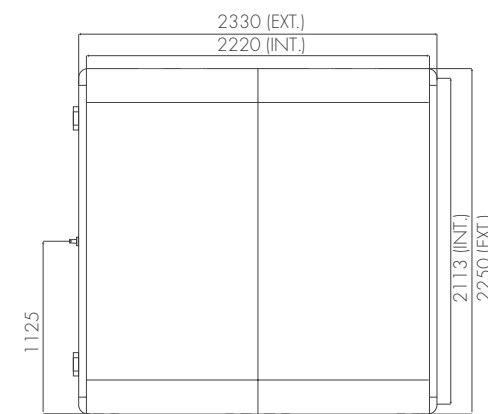

Duo++

unit: mm

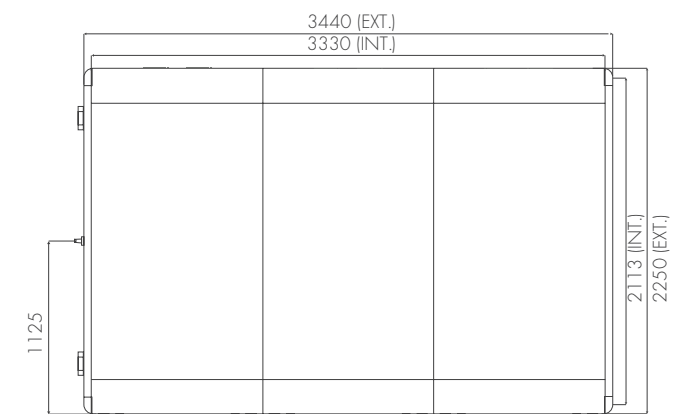



# Kolo Duo ADA / DDA

unit: mm

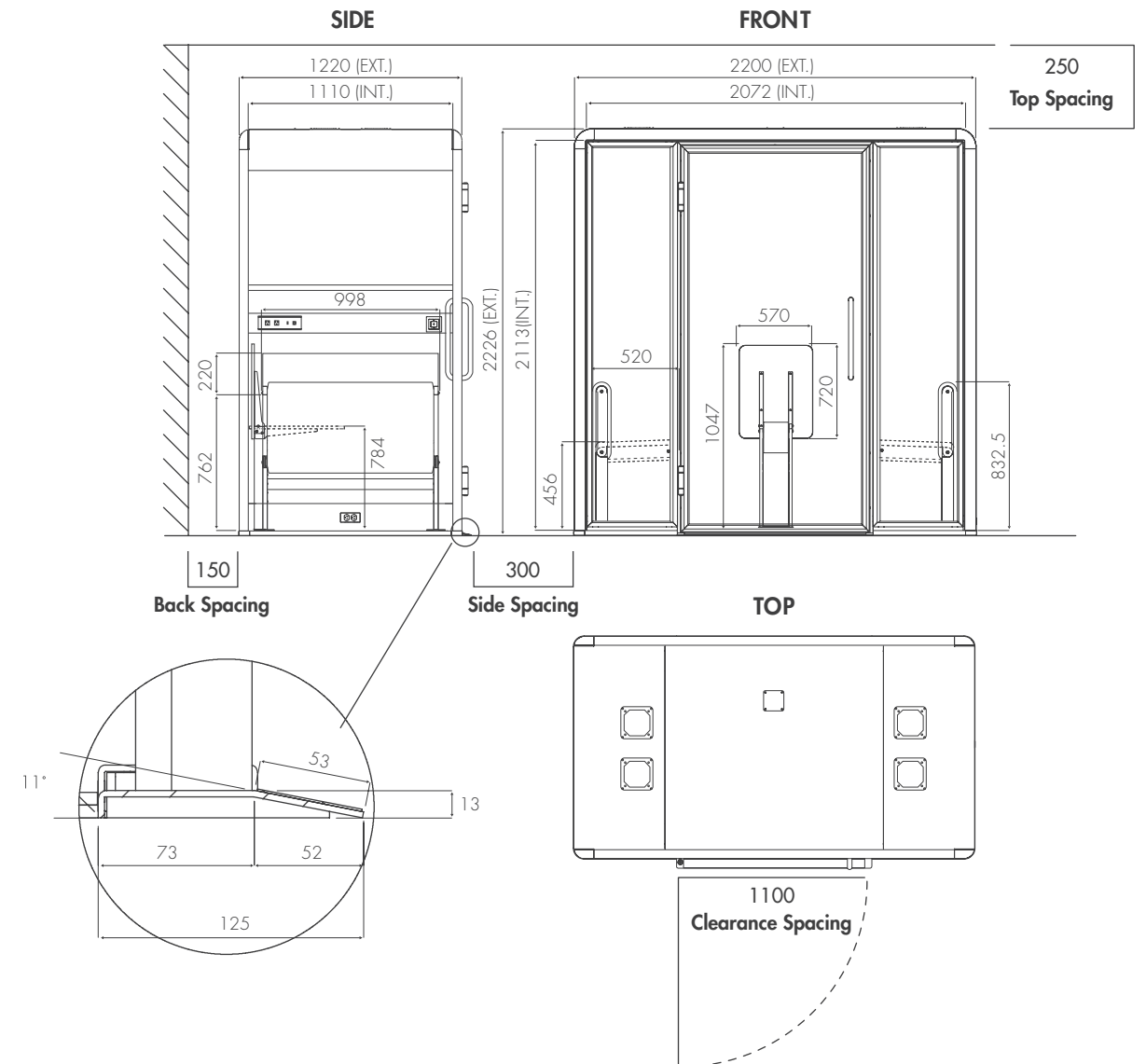

## ADA/DDA

### Flip Desk + Flip Bench

NL Uitsklapbare Bank + Uitsklapbare Tafel

DE Drehbare Bank und Schreibtisch

FR Banquette Rabattable + Comptoir Rabattable

Table Top Colour Option :





# Milli

## Acoustic Collection

**A minimalist booth design for single users lies liminal between sitting and standing. The appearance is seamless and refined, with a neat structure that is easy to operate and assemble. Milli's lightweight design allows it to adapt to different spaces, offering flexibility in space planning.**

**Lined with excellent soundproofing and high-quality materials, Milli ensures a durable, productive work environment. It represents a forward-thinking solution for the modern workspace, breaking boundaries from traditional office constraints and fitting perfectly in various environments, including workspaces, medical fields, health consultations, and the recording and live-streaming industries.**

Liminal between sitting and standing...

### NL Milli akoestische collectie

Een minimalistisch cabineontwerp voor solo gebruikers, die zittend of staand willen werken. De cabine ziet er naadloos en verfijnd uit, met een slimme structuur die gemakkelijk te monteren en te bedienen is. Het lichtgewicht ontwerp maakt Milli geschikt voor verschillende ruimtes en biedt flexibiliteit bij de ruimtelijke indeling.

Milli is bekleed met uitstekende geluidsisolatie en hoogwaardige materialen, wat zorgt voor een duurzame, productieve werkomgeving. Milli is een baanbrekende oplossing voor de moderne werkplek, die de beperkingen van conventionele kantoorruimtes doorbreekt en perfect past in verschillende omgevingen, waaronder werkplekken, zorg, consulten en de opname- en live-streamingindustrie.

### DE Milli Akustik Kollektion

Ein minimalistisches Kabinendesign für Einzelnutzer, das an der Grenze zwischen Sitzen und Stehen liegt. Das Erscheinungsbild ist nahtlos und raffiniert, mit einer sauberen Struktur, die einfach zu bedienen und zu montieren ist. Das leichte Design von Milli ermöglicht die Anpassung an verschiedene Räume und bietet Flexibilität bei der Raumplanung.

Ausgestattet mit einer ausgezeichneten Schalldämmung und hochwertigen Materialien sorgt Milli für ein dauerhaftes, produktives Arbeitsumfeld. Sie stellt eine zukunftsweisende Lösung für den modernen Arbeitsplatz dar, die die Grenzen des traditionellen Büros sprengt und sich perfekt in verschiedene Umgebungen einfügt, darunter Arbeitsräume, medizinische Bereiche, Gesundheitsberatungen und die Aufzeichnungs- und Live-Streaming-Branche.

### FR Collection Milli Acoustic

Une conception minimaliste des pods pour les utilisateurs uniques avec une position entre assise et debout. L'apparence est harmonieuse et raffinée, avec une structure soignée qui est facile à utiliser et à assembler. La conception légère de Milli lui permet de s'adapter à différents espaces, offrant ainsi une flexibilité dans l'aménagement de l'espace.

Doté d'une excellente insonorisation et utilisant des matériaux de haute qualité, Milli garantit un environnement de travail durable et productif. Elle représente une solution avant-gardiste pour l'espace de travail moderne, s'affranchissant des contraintes des bureaux traditionnels et s'adaptant parfaitement à divers environnements, notamment les espaces de travail, les environnements médicaux, les consultations de santé et les industries de l'enregistrement et de la diffusion en direct.

# Milli Sit



**Milli Sit booth combines a sleek, minimalist appearance with ergonomic features to create an economical solution for dynamic workspaces. The spacious and comfortable setup is designed for longer video calls and extended sitting sessions, offering an ideal environment for deep focus or for individuals who prefer to sit while working.**

## NL Milli Sit

Milli Sit combineert een gestroomlijnde, minimalistische uitstraling met ergonomische functionaliteit tot een kostenefficiënte oplossing voor dynamische werkruimten. De ruime en comfortabele opstelling is ontworpen voor langere videogesprekken en uitgebreide overlegsessies en biedt een ideale omgeving voor diepe focus of voor mensen die liever zittend werken.

## DE Milli Sit

Die Milli Sit Kabine kombiniert ein schlankes, minimalistisches Erscheinungsbild mit ergonomischen Merkmalen, um eine wirtschaftliche Lösung für dynamische Arbeitsbereiche zu schaffen. Die geräumige und bequeme Einrichtung ist für längere Videogespräche und ausgedehnte Sitzungen im Sitzen konzipiert und bietet eine ideale Umgebung für konzentriertes Arbeiten oder für Personen, die es vorziehen, während der Arbeit zu sitzen.

## FR Milli Sit

Les pods Milli Sit combinent une apparence élégante et minimaliste avec des caractéristiques ergonomiques pour créer une solution économique pour les espaces de travail dynamiques. L'installation spacieuse et confortable est conçue pour les appels vidéo plus longs et les sessions assises prolongées, offrant un environnement idéal pour une concentration profonde ou pour les personnes qui préfèrent rester assises tout en travaillant.



# Milli Stand

**Milli Stand is a purpose-built standing acoustic booth, designed for quick, private conversations or short, exclusive personal sessions. Milli Stand is perfect for those who need a swift and private space within an open area. Offering both versatility and efficiency, Milli Stand is an indispensable configuration to any contemporary workplace.**

## NL Milli Stand

Milli Stand is een akoestische cabine speciaal ontworpen voor staand werken, snelle privégesprekken en korte vertrouwelijke sessies. Milli Stand is perfect voor wie snel een privéruimte nodig heeft in een gedeelde ruimte. Met zijn veelzijdigheid en efficiëntie is Milli Stand een onmisbare configuratie voor elke moderne werkplek.

## DE Milli Stand

Die Milli Stand ist eine speziell angefertigte akustische Stehkabine, die für schnelle, private Gespräche oder kurze, exklusive persönliche Sitzungen konzipiert wurde. Die Milli Stand ist perfekt für diejenigen, die einen schnellen und privaten Raum in einem offenen Bereich benötigen. Die Milli Stand bietet sowohl Vielseitigkeit als auch Effizienz und ist eine unverzichtbare Konfiguration für jeden modernen Arbeitsplatz.

## FR Milli Stand

Milli Stand est un pod acoustique debout spécialement conçu pour les conversations privées rapides ou les sessions personnelles courtes et exclusives. Milli Stand est parfait pour ceux qui ont besoin d'un espace privé dans un espace ouvert pendant des courts moments. Offrant à la fois polyvalence et efficacité, Milli Stand est une configuration indispensable à tout lieu de travail contemporain.

# Refined Soundproofing

The Milli series is certified to an impressive acoustic performance of 26 dB accredited by ISO 23351-1. It is made with class-leading soundproofing materials and structural detailing to mitigate noise. This superior sound insulation ensures a high level of concentration and productivity.

NL Isolation acoustique avancée

La série Milli est certifiée pour une isolation acoustique impressionnante de 26 dB accréditée par ISO 23351-1. Elle est fabriquée avec des matériaux insonorisants avancés et un design structurel conçu pour réduire le bruit. Cette isolation acoustique supérieure garantit un niveau élevé de concentration et de productivité.

DE Raffinierte Schalldämmung

Die Milli-Serie ist mit einer beeindruckenden akustischen Leistung von 26 dB nach ISO 23351-1 zertifiziert. Sie wird aus erstklassigen schalldämmenden Materialien und strukturellen Details hergestellt, um den Lärm zu verringern. Diese hervorragende Schalldämmung sorgt für ein hohes Maß an Konzentration und Produktivität.

FR Isolation acoustique avancée

La série Milli est certifiée pour une isolation acoustique impressionnante de 26 dB accréditée par ISO 23351-1. Elle est fabriquée avec des matériaux insonorisants avancés et un design structurel conçu pour réduire le bruit. Cette isolation acoustique supérieure garantit un niveau élevé de concentration et de productivité.



# Automatic Lighting

Milli features a motion sensor that turns on the booth lighting upon entry, facilitating a smooth transition between different spaces. The LED light automatically turns off after a set period of inactivity to conserve energy.

NL Automatische verlichting

Milli heeft een bewegingssensor die de cabineverlichting inschakelt bij binnenkomst, voor een soepele overgang tussen verschillende ruimten. De LED-verlichting schakelt na een ingestelde periode van inactiviteit automatisch uit om energie te besparen.

DE Automatische Beleuchtung

Die Milli-Serie verfügt über einen Bewegungssensor, der die Kabinenbeleuchtung beim Betreten der Kabine einschaltet und so einen reibungslosen Übergang zwischen verschiedenen Räumen ermöglicht. Das LED-Licht schaltet sich automatisch nach einer bestimmten Zeit der Inaktivität aus, um Energie zu sparen.

FR Éclairage automatique

La série Milli est dotée d'un capteur de mouvement qui allume automatiquement l'éclairage du pod dès l'entrée, facilitant la transition entre les différents espaces. La lumière LED s'éteint automatiquement après une période d'inactivité déterminée pour économiser de l'énergie.



# Airflow Circulation

**Custom-designed airflow vents on top of the booth provide constant natural air circulation. The ceiling features a unique structure that ensures optimal airflow quality inside while providing excellent sound insulation. The ventilation system effectively boosts productivity and concentration without disturbance.**

## NL Luchtcirculatie

Speciaal ontworpen luchtstroomopeningen bovenop de cabine zorgen voor een constante natuurlijke luchtverversing. De unieke structuur van het plafond zorgt voor een optimale luchtstroom inde cabine en een uitstekende akoestische isolatie. Het ventilatiesysteem verhoogt de productiviteit en concentratie zonder afleiding.

## DE Luftstromzirkulation

Maßgeschneiderte Lüftungsöffnungen an der Kabinendecke sorgen für eine konstante natürliche Luftzirkulation. Die Decke weist eine einzigartige Struktur auf, die für eine optimale Luftstromqualität im Inneren sorgt und gleichzeitig eine hervorragende Schalldämmung bietet. Das Belüftungssystem steigert effektiv die Produktivität und Konzentration, ohne zu stören.

## FR Circulation de l'air

Des grilles d'aération conçues sur mesure en haut des pods assurent une circulation constante de l'air naturel. Le plafond a une structure unique qui assure une circulation optimale de l'air à l'intérieur tout en offrant une excellente isolation acoustique. Le système de ventilation stimule efficacement la productivité et la concentration sans perturbation.



# Built-in Charging

**User-friendly charging ports are positioned at table level for easy access. The UL and CE certified charging station includes two AC outlets, two USB chargers (USB-A & USB-C) and one CAT-6 port.**

## NL Ingebouwde oplader

Gebruikersvriendelijke oplaadpoorten zijn aangebracht op tafelhoogte voor gemakkelijk gebruik. Het UL- en CE-gecertificeerde laadstation bevat twee stopcontacten, twee USB-laders (USB-A & USB-C) en een CAT-6-poort.

## DE Integriertes Aufladen

Die benutzerfreundlichen Ladeanschlüsse befinden sich auf Tischhöhe und sind daher leicht zugänglich. Die UL- und CE-zertifizierte Ladestation verfügt über zwei Steckdosen, zwei USB-Ladegeräte (USB-A und USB-C) und einen CAT-6-Anschluss.

## FR Chargement intégré

Ports de chargement pratiques positionnés au niveau de la table pour un accès facile. La station de chargement certifiée UL et CE comprend deux prises CA, deux chargeurs USB (USB-A et USB-C) et un port CAT-6.

# Move with Ease

The base of Milli booths is fitted with levelling feet that can be raised to access built-in castors, and built-in castors, allowing for horizontal movement. This feature provides the flexibility to relocate the booth effortlessly, breaking boundaries between spaces.

## NL Eenvoudig verrijdbaar

De Milli cabines zijn uitgerust met intrekbare stelvoeten, zodat de cabines op hun ingebouwde wieltjes horizontaal verplaatst kunnen worden. Deze functie biedt de flexibiliteit om de cabine gemakkelijk te verplaatsen, waardoor grenzen tussen ruimtes eenvoudig doorbroken kunnen worden.

## DE Müheloses Bewegen

Der Sockel der Milli Kabinen ist mit Nivellierfüßen ausgestattet, die angehoben werden können, um Zugang zu den eingebauten Rollen zu erhalten, um eine horizontale Bewegung ermöglichen. Diese Funktion bietet die Flexibilität, die Kabine mühelos zu verschieben, wodurch die Grenzen zwischen Räumen überwunden werden.

## FR Déplacement en douceur

La base des pods Milli est équipée de pieds de mise à niveau qui peuvent être soulevés pour accéder aux roulettes intégrées permettant de les déplacer horizontalement. Cette caractéristique offre la flexibilité nécessaire pour déplacer les pods sans effort et éliminer les frontières entre les espaces.



# MILLI

## BOOTH

Vinyl Wrap service offered by Koplus UK

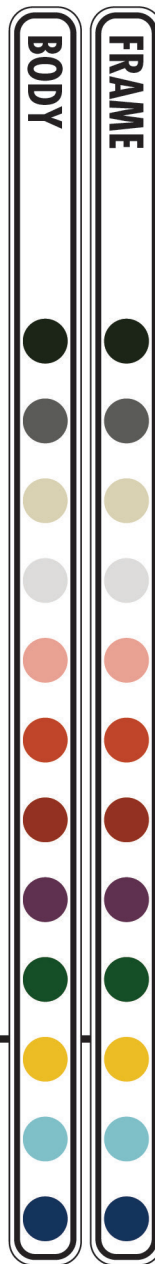
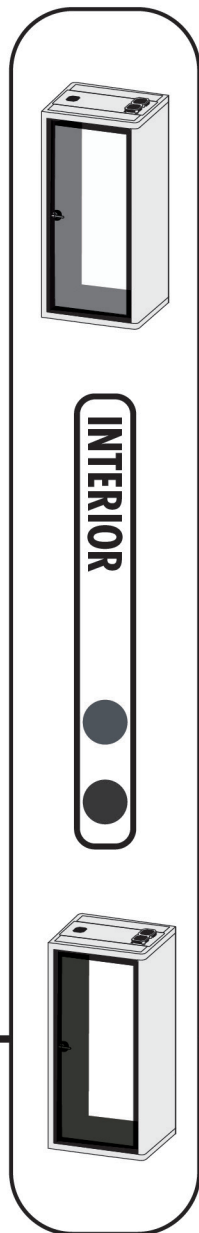

Options may vary in different countries. Please contact regional distributor for additional information.

# Milli Sit Specifications

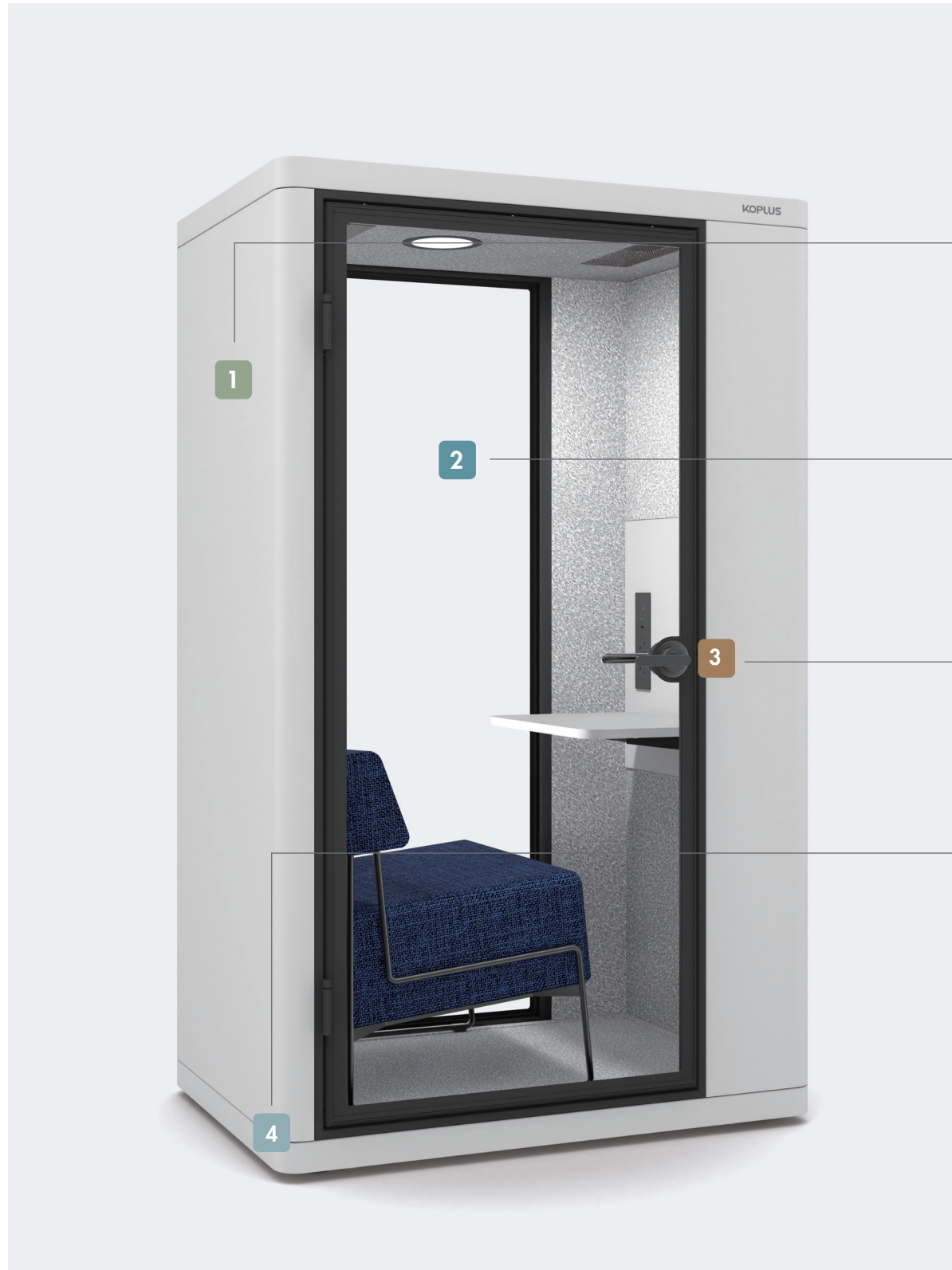

**1.** Acoustic Foam  
The Milli interior is fully lined with REACH and RoHS compliant acoustic foam that effectively dampens noise.

**2.** Laminated Glass  
4mm + 0.76mm + 4mm Laminated Glass with Clear PVB Interlayer.

**3.** Door Handle  
The standard door orientation is right-handed, but it can be modified for a left-handed configuration. Additionally, the lockable door handle ensures security and convenience.

**4.** Seismic Kit  
The seismic kit can be equipped at the bottom of the booth to ensure stability and prevent movement during a seismic event. Seismic plates and bolts are available upon request.

# Milli Stand Specifications



## 1. Automatic Lighting

Milli features a motion sensor that turns on the booth lighting upon entry, providing a smooth transition experience between different spaces. The light then automatically turns off when not in use to conserve energy.

The LED light is FCC certified, cULus listed and DLC (Design Lights Consortium®) certified.

## 2. Ventilation

The airflow is activated by a PIR (Passive Infrared) sensor and automatically turns off after 5 minutes of inactivity by default.

Milli Sit:

2 IN ventilation fans and 1 OUT ventilation vent

Airflow: 112 CFM (190.1 m<sup>3</sup>/h)

Milli Stand:

2 IN ventilation fans and 1 OUT ventilation vent

Airflow: 112 CFM (190.1 m<sup>3</sup>/h)

## 3. Charging Station

UL and CE certified charging station - 2 AC outlets, 2 USB chargers (USB-A & USB-C), 1 CAT-6 port.

Input: 110 - 240 VAC, 10.1 A, 50 - 60 Hz

Output: DC 5V, 2.1A

## 4. Recycled PET Fabric

The booth interior features SCS Global Services Recycled Content Certified PET acoustic panels, composed of at least 75% post-consumer recycled polyester staple fiber. These panels provide excellent soundproofing and comply with fire and safety regulations.



## Milli Sit

unit: mm

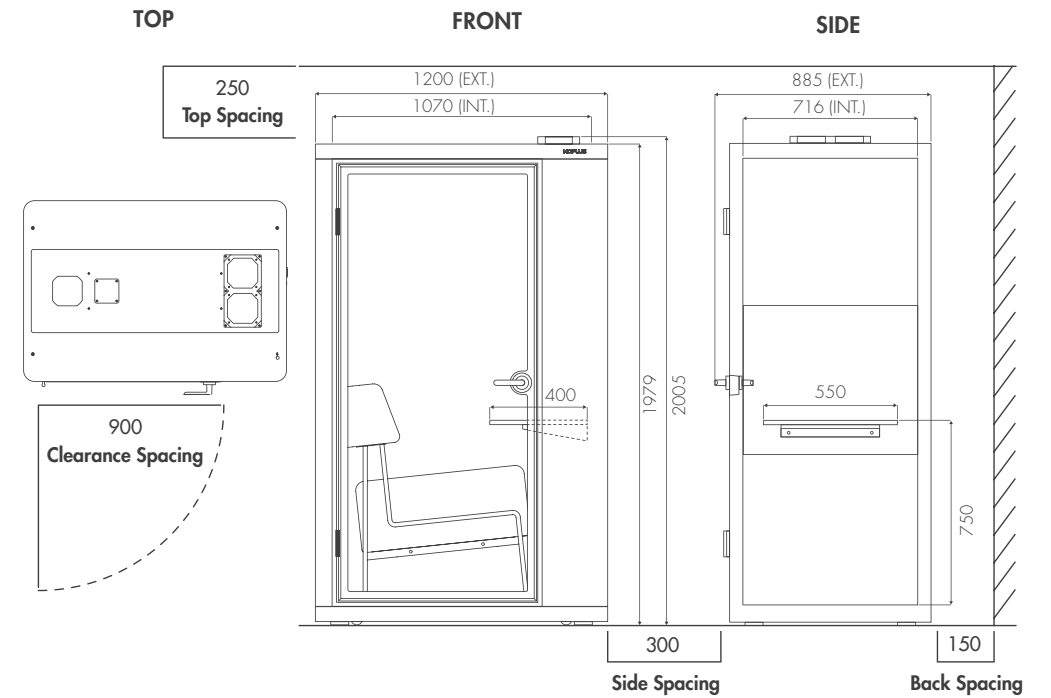

## Milli Stand

unit: mm

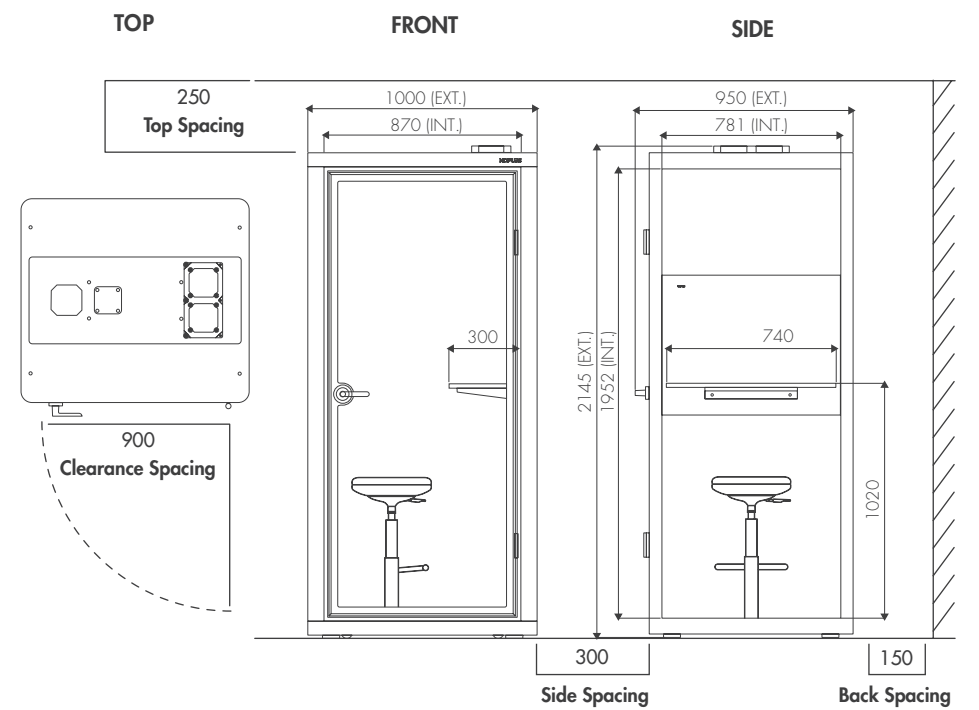





# Booth Accessory



Slate Grey

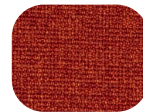

Scarlet Red



Mocha Brown

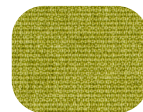

Matcha Green



Indigo Blue

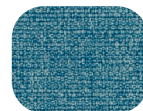

Sky Teal

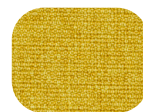

Mustard Yellow



Fuchsia Purple



## Grace Height Adjustable Stool

NL Stool Grace Instelbare Hoogte  
DE Hocker Grace Höhe Verstellbar  
FR Grace Stool Hauteur Réglable  
Applicable to Kolo Solo, Milli Stand

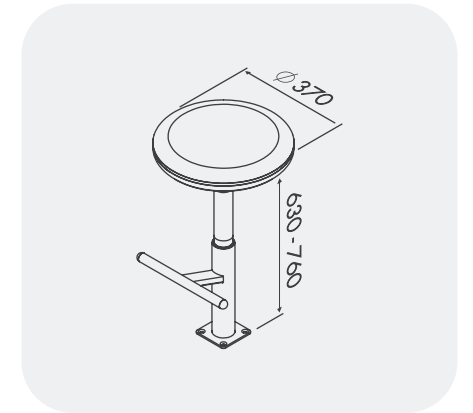

## Discuter Set 2 Kolo Sofas + Side Table

NL 2 Kolo Banken + Zijtafel  
DE 2 Kolo Sofas + Beistelltisch  
FR 2 Kolo canapés + Tables d'appoint

Applicable to Kolo Midi, Duo Series

Table Top Colour Option :

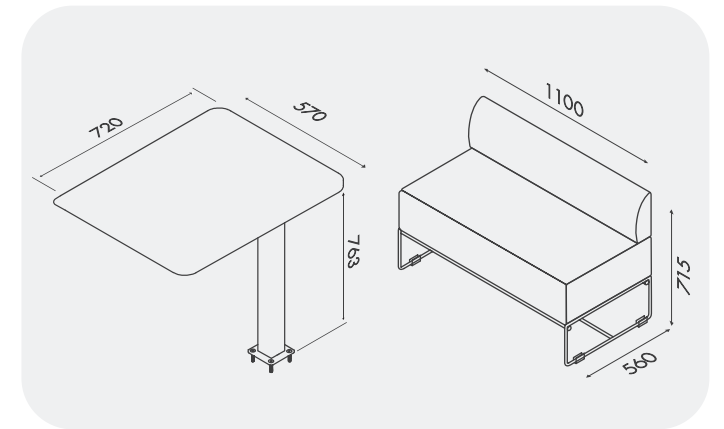

## Milli Sofa

NL Pneumatisch Zit-sta Bureau  
DE Pneumatischer Sitz-Steh-Schreibtisch  
FR Bureau Assis-debout Pneumatique

Applicable to Milli Sit

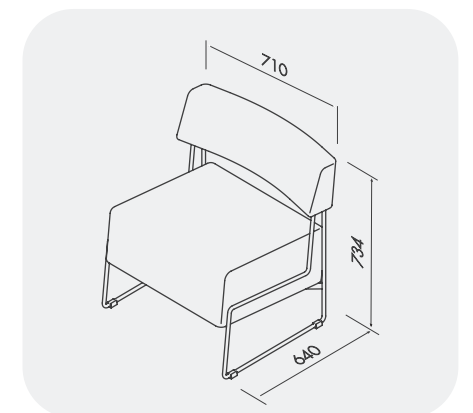



**Focus**

**Pneumatic Sit-Stand Desk**

NL Pneumatisch Zit-sta Bureau

DE Pneumatischer Sitz-Steh-Schreibtisch

FR Bureau Assis-debout Pneumatique

Applicable to Kolo Midi, Duo Series

Colour Option :

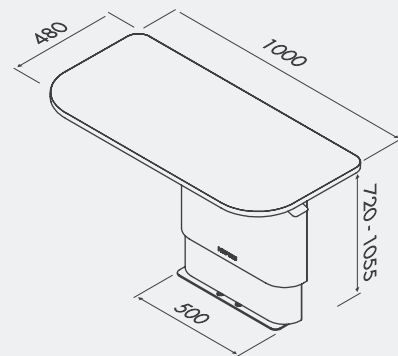

Option may be limited in selected countries | Opties kunnen verschillen per land | Die Optionen können in einigen Ländern eingeschränkt sein | Les options peuvent être limitées dans certains pays





### Occupancy light

NL Bezettings licht  
 DE Belegungsleuchte  
 FR Indicateur de présence

Applicable to Kolo Series, Milli Series

Colour Option :

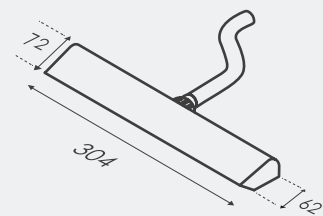

### Monitor Stand

NL Monitorstandaard  
 DE Monitorständer  
 FR Support d'écran

Applicable to Kolo Duo+, Kolo Duo++

Colour Option :

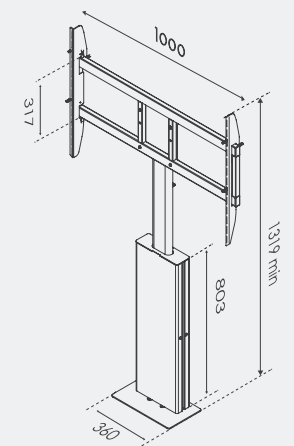



### Monitor Mount

- NL Monitorbeugel
- DE Monitorhalterung
- FR Fixation pour moniteur

Applicable to Kolo Series, Milli Series

Colour Option :

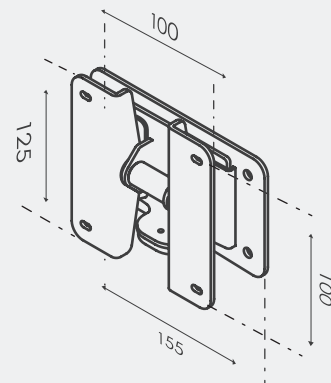

### Seismic Kit

- NL Seismische Kit
- DE Seismisches Kit
- FR Kit sismique

Applicable to Kolo Series, Milli Series

Colour Option :

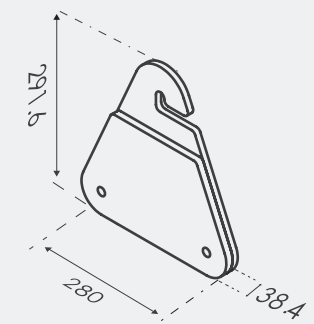



KOPLUS





**KOPLUS®**